

## KARTA KATALOGOWA

ZBIORNIK ŻELBETOWY T-12 WYSOKI O POJEMNOŚCI 12 m<sup>3</sup>

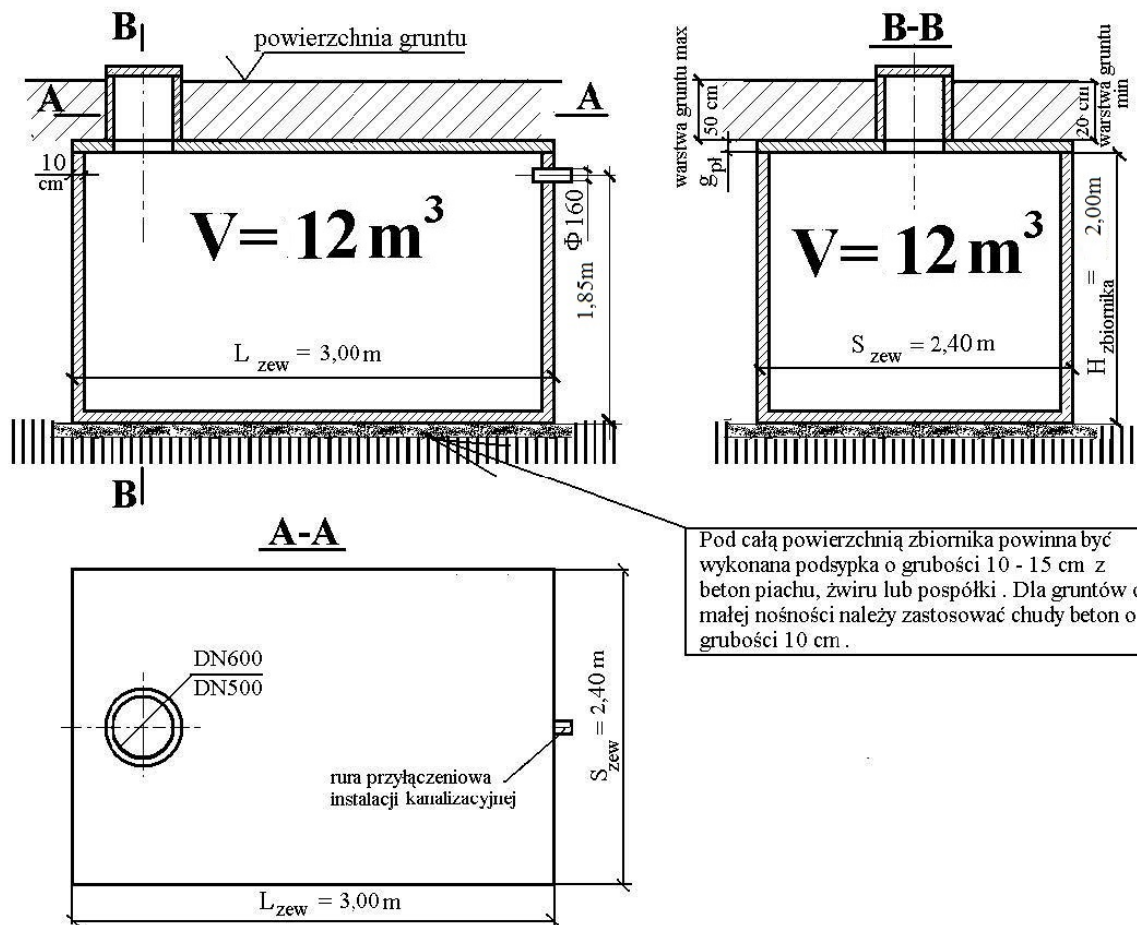

- 1/ Przewidywane są trzy wersje płyt pokrywowych
  - płyta pokrywowa o symbolu PS, o grubości 12 cm, dla zbiorników stosowanych na terenach zielonych
  - płyta pokrywowa o symbolu PN, o grubości 14 cm, dla zbiorników stosowanych w miejscach gdzie może występować obciążenie od ruchu pojazdów osobowych dostawczych
  - płyta pokrywowa o symbolu PT, o grubości 16 cm, o zwiększonej nośności, przeznaczona dla zbiorników stosowanych w miejscach gdzie może występować obciążenie od ruchu samochodów ciężarowych
- 2/ Przewiduje się możliwe wykonanie kominów wjazdowych nad płytą pokrywową z rur betonowych w dwóch wymiarach DN 600 lub DN 500.
- 3/ Przyłącze instalacji kanalizacyjnej usytuowane jest z boku zbiornika pośrodku krótszej ściany
- 4/ Wymiar wykopu: 3,5m dł. x 3,00m szer. x 2,65m wys.